

volume / volume 0,651 m³
colli / boxes 2

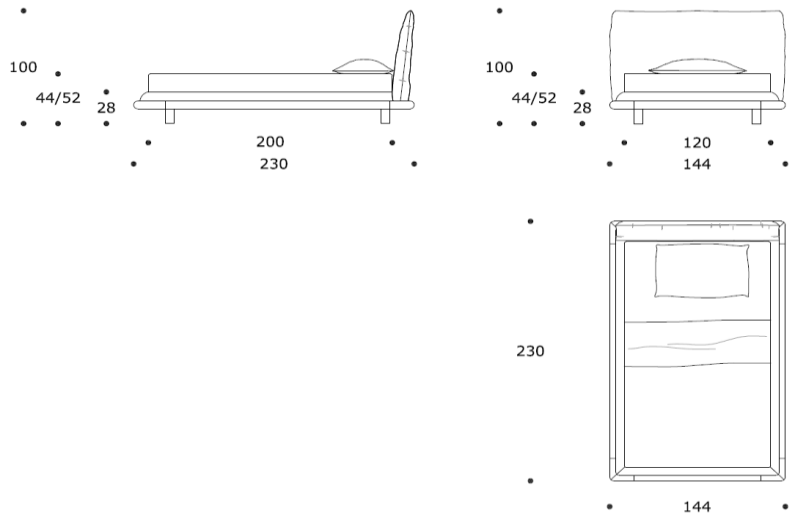

DESCRIZIONE / DESCRIPTION	CODICE / CODE	EURO / EURO
---------------------------	---------------	-------------

letto singolo 120 imbottito fisso completo di giroletto, dettagli in massello di frassino
fix padded single bed 120 with frame, solid ash wood details

LTATLANTO2

tessuto rivestimento
fabric finishing

tessuto cliente ml *4,10 / C.O.M. fabric 1m *4,10
tessuto cat. B / fabric cat. B
tessuto cat. C / fabric cat. C
tessuto cat. D / fabric cat. D
tessuto cat. E / fabric cat. E
tessuto cat. F / fabric cat. F
tessuto cat. G / fabric cat. G
tessuto cat. LUX / fabric cat. LUX

pelle rivestimento
leather finishing

pelle cliente* / C.O.M. leather*
pelle cat. A / leather cat. A
pelle cat. B / leather cat. B
pelle cat. C / leather cat. C
pelle cat. D / leather cat. D

finitura massello di
frassino
solid ash wood
finishing

miele / honey
moka / moka

optional
optional

rete a doghe 120x200 cm
slatted bedspring 180x200 cm

CPRETE15

materasso 120x200 h 20 cm
mattress 120x200 h 20 cm

CPMATERA08

materasso 120x200 h 26 cm
mattress 120x200 h 26 cm

CPMATERA09

N.B. rivestimento in tessuto Amelie e Vamp non possibile
N.B. Amelie and Vamp fabric version not available

*TESSUTI E PELLI CLIENTE: La Smania Industria Italiana Mobili S.p.A., si riserva di verificare i materiali forniti dai clienti rispetto alle caratteristiche del prodotto e al tipo di rivestimento richiesto. Qualora questi materiali non siano considerati idonei, la stessa potrà decidere di non procedere con la lavorazione o, nel caso, di abbeditare, previa comunicazione al cliente, un sovrapprezzo.

*C.O.M. fabric & C.O.M. leather: Smania Industria Italiana Mobili S.p.A. reserves the right to verify the characteristics of the materials supplied by the customer and also the kind of materials requested. If the materials are not suitable to fit, we may consider not to accept or add an extra charged for possible extra workmanship, after notice.

* i tessuti sono calcolati senza rapporto / fabrics are calculated without repeat